

---

**PIEKABES ĀĶA GAISMAS MODUĻA  
UZSTĀDĪŠANAS INSTRUKCIJA  
(MP2-D1 / MP2-D2)**

HOMOLOGĀCIJA:



**ML-Serviss SIA**

Mazjumpravas iela 66, Rīga, LV-1063

Tel: +371 28618021

+371 29212095

Mājas lapa: [www.farkop.lv](http://www.farkop.lv)

E-pasts: [info@mlserviss.lv](mailto:info@mlserviss.lv)

---

## MODUĻA SPECIFIKĀCIJA

- Piekabes gaismu kontrole atbilstoši CSDD prasībām.
- Miglas gaismu pārslēgšanas funkcija.
- Sadarbība ar divkontakta un vienkontaktu spuldzēm, ka arī ar LED gaismām.
- Automātiska atslēgšanas funkcija, atvienojot piekabi.
- Pārkošanas sensoru ieslēgšanas un atslēgšanas funkcija.
- Iespēja pieslēgt pie automobiļa signalizācijas.
- LED indikators piekabes pieslēgšanai/atslēgšanai (opcija)
- LED indikators bojātam spuldzēm.

## KOMPLEKTĀCIJA



- |  |  |
|--|--|
| 1. Modulis (1x)  | 6. Vads ar drošinātāja turētāju (1x)     |
| 2. Vadu kūlis MP2 W16 (1x)   | 7. Drošinātājs 15A (1x)                  |
| 3. Papildus vadu kūlis MP2 W16 (1x)  | 8. Piekabes rozete ar gumijas blīvi (1x) |
| 4. Vadu kūlis priekš labā miglas luktura MP2-D2 W02 (Tikai versija MP2 D2) | 9. Skrūves ar uzgriežņiem (3x)           |
| 5. Ātrais vadu savienojums (7x) (9x – versijā MP2 D2)                      | 10. Savienojums ar korpusu (1x)          |
|  | 11. Savilcēji (3x)                       |

## MODUĻA UZSTĀDĪŠANAS SECĪBA

1. Pievienot galveno vadu kuli pie piekabes rozetes.
2. Pievienot/pieskrūvēt masas vadu pie virsbūves.
3. Pieslēgt moduļa vadus pie automašīnas gabarītgaismām.
4. Pieslēgt moduļa vadus pie automašīnas stop gaismām.
5. Pieslēgt moduļa vadus pie automašīnas pagrieziena gaismām
6. Pieslēgt moduļa vadus pie mašīnas kreisa miglas luktura.
  - 6a. Pieslēgt labo miglas lukturu (tikai MP2-D2)
7. Pieslēgt diožu indikatoru pie moduļa.
8. Pārgriezt moduļa barošanas vadu uz garumu, pietiekošo savienojumam ar akumulatoru. Piestipriniet pie viņa savienojumu ar korpusu.
9. Pieslēgt drošinātāja turētāju ar vadu pie akumulatora.

Gadījumā, kad pēc pieslēgšanas nav iespējas pieslēgt piekabi, lai notestēt pareizo gaismu darbību, tad testu vislabāk paveikt ar speciało testeru **TMP-01** (kurš imitē slodzi, ejošo no piekabes uz gaismas moduli)

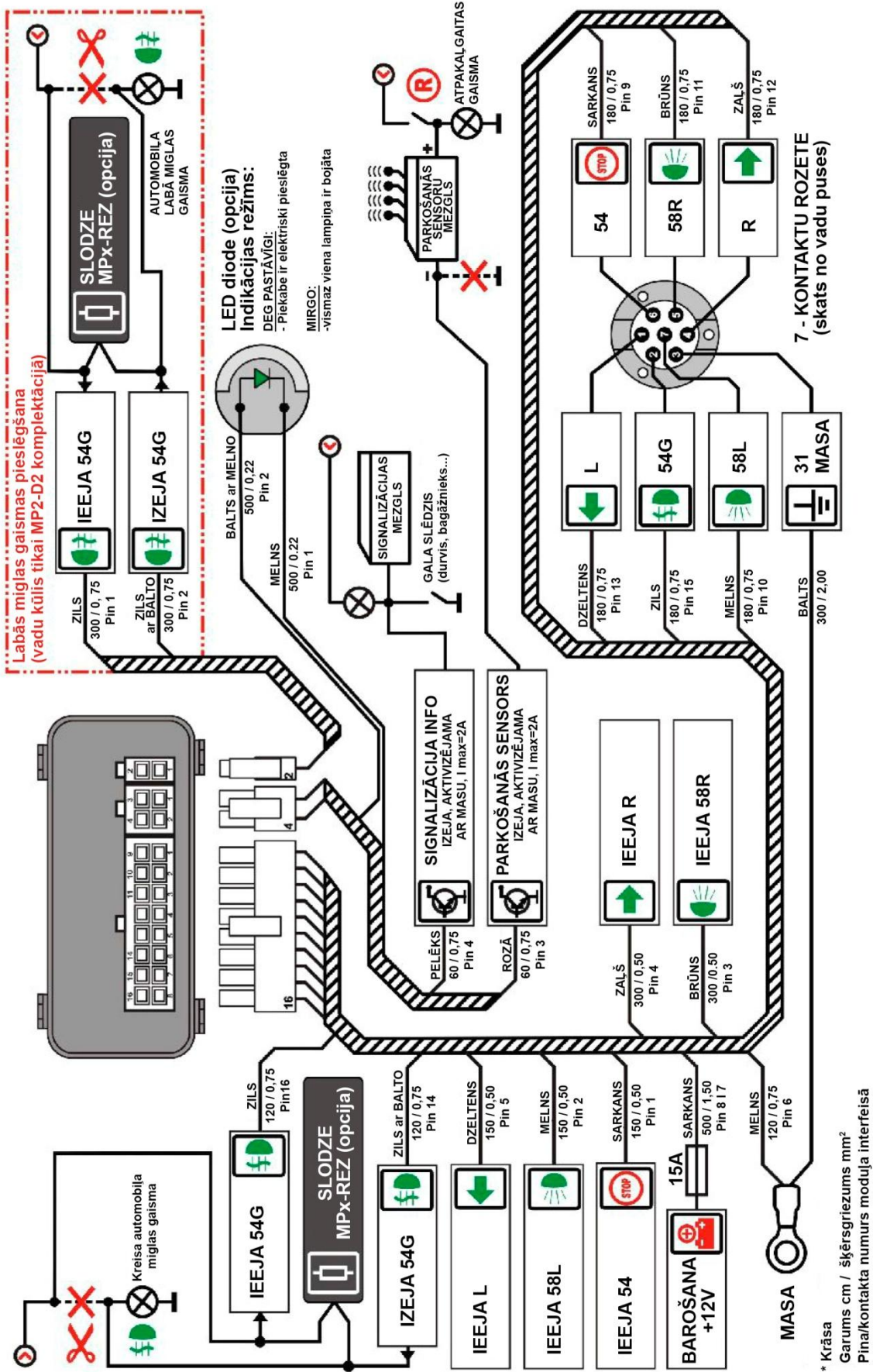

\* Krāsa  
 Garums cm / šķērsgriezums mm²  
 Pina/kontakta numurs moduļa interfeisā

**4** PIESLĒGT MODUĻA VADUS  
PIE AUTOMOBILĀ STOP GAISMU  
VADIEM

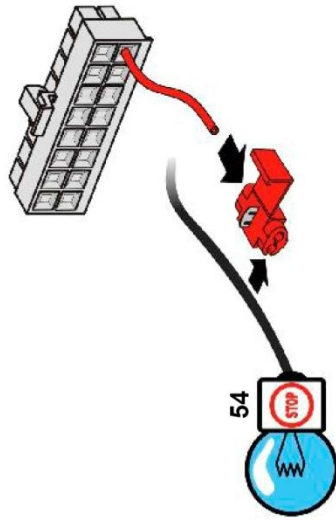

**5** PIESLĒGT MODUĻA VADUS  
PIE AUTOMOBILĀ PAGRIEZIENU  
GAISMU VADIEM

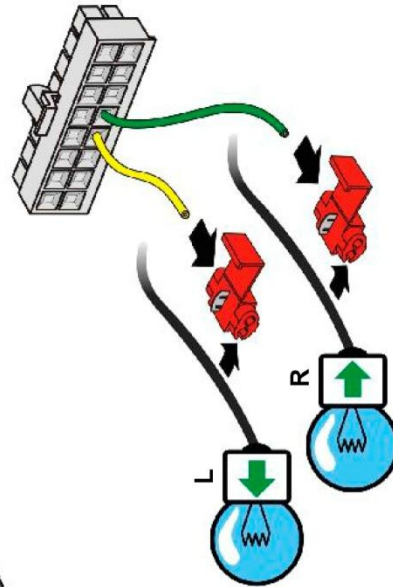

**1** PIESLĒGT MODUĻA  
VADUS PIE ROZETĒS

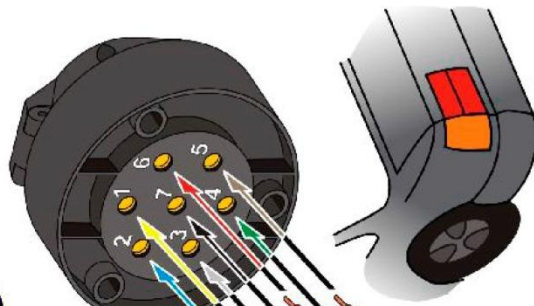

**3** PIESLĒGT MODUĻA VADUS  
PIE AUTOMOBILĀ GABARĪTU  
GAISMU VADIEM

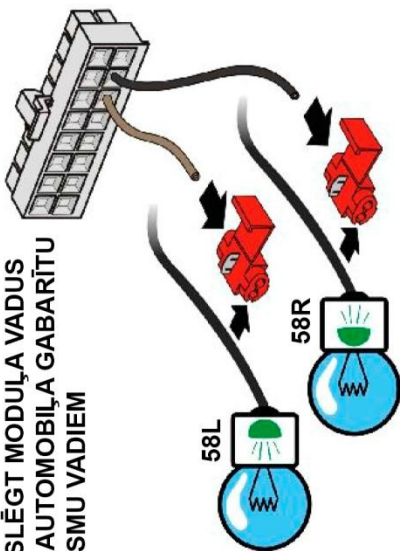

**2** PIESLĒGT MODUĻA  
MASU PIE AUTOMOBILĀ  
VIRSBŪVES

**31** MODUĻA UN PIEKABES  
MASA

